

# Drivsystem för Garageportar



**blue**line

Stand-by-förbrukning: bara 0,3 watt!



För varje garageport den bästa drivenheten.  
Säker. komfortabel. snabb. energisnål.

**Marantec**   
Torantriebe  automatisch am besten

## Att öppna och stänga en port – det är för oss bara början.

Som tysk tillverkare av innovativa drivenheter och styrsystem för portar är det sedan länge vår filosofi att ta fram allt säkrare och mer komfortabla drivenheter. Alla produkter utvecklas helt och hållet i våra egna fabriker och tillverkas med modernaste produktionsutrustning. På detta sätt uppfyller de inte bara alla lagliga bestämmelser utan erbjuder dessutom ytterligare säkerhets- och komfortegenskaper. Med talrika patent och innovativa vidareutvecklingar ligger vi alltid i framkanten med att skapa nya internationella standarder.

**Kundfördelar: Du kan vara förvissad om att du får ett av världens säkraste drivsystem som skyddar din egendom på bästa sätt och som samtidigt är mycket bekvämt att hantera.**

## För varje garageport den bästa drivenheten.

Standby förbrukning < 0,3 Watt per år.

Comfort 220.2 **blueline**

Portbredd:	max. 5,0 m
Portvikt:	max. 100 kg
Manövrering:	max. 16 per dag (ÖPPEN/STÅNGD)
Drag- och tryckkraft:	600 N
Körhastighet:	max. 140 mm/sek.



Öppnar och stänger porten fortare.

Comfort 250.2 speed

Portbredd:	max. 5,5 m
Portvikt:	max. 175 kg
Manövrering:	max. 28 per dag (ÖPPEN/STÅNGD)
Drag- och tryckkraft:	800 N
Körhastighet:	max. 220 mm/sek.



Oberoende av om din garageport är stor eller liten, tung eller lätt, ny eller äldre, om du vill driva din garageport med ström från vanliga nätet eller alternativa energikällor eller behöver en speciellt snabb port – Comfort-produkter erbjuder den optimala lösningen för varje krav och önskemål. Därtill är de ytterst energisnåla. De minimerar energiförbrukningen i stand-by-läge och använder lågenergilampor och LED-teknik för belysningen. Sammantagna ger ljuskällorna bästa ljusstyrka.  
**Säkerhet och komfort genom teknik.**

Comfort 220.2 **blueline**. Den särskild ekonomiska drivenheten.

Comfort 250.2 speed. Den speciellt snabba drivenheten.

Comfort 220.2, 250.2, 252.2. Klassikerna.

Comfort 257.2. Drivenheten för större garage med många användare.



#### Comfort 220.2, 250.2, 252.2

Beprövad Marantec-teknologi.

Portbredd:	max. 5,0 / 5,5 / 6,0 m
Portvikt:	max. 100 / 175 / 200 kg
Manövrering:	max. 16 / 28 / 48 per dag (ÖPPEN/STÄNGD)
Drag- och tryckkraft:	600 / 800 / 1.000 N
Körhastighet:	max. 140 mm/sek.



#### Comfort 257.2

För många användare.

Portbredd:	max. 6,0 m
Portvikt:	max. 200 kg
Manövrering:	max. 100 per dag (ÖPPEN/STÄNGD)
Drag- och tryckkraft:	1.000 N
Körhastighet:	max. 140 mm/sek.

## Säkerhet skapar förtroende. Det är grunden för trygghet och välmående.

**NY**  
Kompletterbar  
eller redan inbyggd.

### Battery Backup (Nödström) ①

Vid strömavbrott övertar Battery Backup energiförsörjningen till anläggningen upp till 24 timmar vid maximalt 10 öppningar/stängningar. Batteriet återladdas sedan automatiskt vid normal drift.

### Inbrottskydd ②

Genom elektronisk övervakning hindras effektivt obehörig öppning av porten.

### Patenterad kraftbegränsning ③

Marantec drivsystem reagerar snabbt på eventuella hinder. Porten stoppas genast och om den höll på att stängas så körs den upp ca 20 cm. Därigenom skyddas såväl människor som föremål från att komma till skada.

 868 MHz

### Manipulationssäker fjärrkontroll ④

Multi-bit-teknologin möjliggör över 281 biljoner olika radiokoder. Därmed blir varje handsändare en säker, unik enhet med en komfortabelt lång räckvidd.

**NY**

### Ljusridå ⑤

Den erbjuder extra säkerhet för hela familjen. Sändare och mottagare är optimalt skyddade mot skador. På detta sätt garanteras permanent funktions säkerhet.



EN 13241-1

### Beprövad säkerhet (Made in Germany)

Marantec uppfyller bevisligen alla lagliga normer och erbjuder dessutom ytterligare säkerhets- och komfortegenskaper.

## Säkerhet. Komfort. Energieffektivitet.

**Energieffektivitet skapas genom utveckling.** För en miljövänlig framtid.

### blueline

Mindre än 0,3 watt  
energiförbrukning!

#### Patenterad blueline-teknologi

Den innovativa teknologin reducerar strömförbrukningen i stand-by-läget till mindre än 0,3 watt. Samtidigt garanteras permanent tillgänglighet till alla säkerhets- och komfortfunktioner. *Tekniken är tillgänglig i Comfort 220.2 blueline.*

Lämplig även för garage  
utan strömförsörjning.

#### Alternativ energikälla ⑥

Solen som strömlieferantör. Modern teknologi möjliggör en alternativ styrning av anläggningen. *Aktuellt för modellen Comfort 211 accu/solar.*

## Komfort innebär aktivt stöd. För mer livskvalitet.

Kan kombineras  
med solarmodulen.

\* vid genomsnittligt

4 öppningar/stängningar per dag

vid en temperatur av 20°C.

Aktuell för modellen

Comfort 211 accu/solar

MAX Light kan  
kompletteras när  
som helst.

### Komfort även utan strömförsörjning

För alla garage utan strömanslutning. Batterikapaciteten medger drift upp till 60 dagar\*. Lätt att ladda batteriet med tillhörande laddningsaggregat. Minimal strömförbrukning pga aktivt "sovmodus" som utvecklats av Marantec.

### Soft-start och Soft-stopp

Soft-starter och soft-stopp är inställbara. De garanterar en supertyst portkörning och skonar samtidigt porten och drivenheten.

### Elektronisk referenspunktteknik

Den kontrollerar och styr porten. På detta sätt garanteras fränkoppling vid millimeterexakt slutläge. Porten skonar, hela systemets livslängd ökas.

### Maximal ljusstyrka

Marantec garageportdrivenheter utrustas seriemässigt med lågenergilampor. I kombination med den flexibla tillsatsbelysningen MAX Light erhålles den bästa ljusstyrkan.



### EasyOperatingSystem EOS

Marantec drivsystem bygger på en enhetlig programstruktur vilket sparar tid och förenklar installationen av de olika drivenheterna.



INNOVATIONSPREIS  
R+T 2009 DER  
INTERNATIONALEN  
FACHMESSE  
ROLLADEN  
TORE UND  
SONNENSCHUTZ



## Det optimala systemet. För varje krav och varje användning.

Om du vill driva din garageport med ström från vanliga nätet eller alternativa energikällor eller behöver en speciellt snabb port – Comfort-produkter erbjuder den optimala lösningen för varje krav och önskemål.

## För alla typer av garageportar.

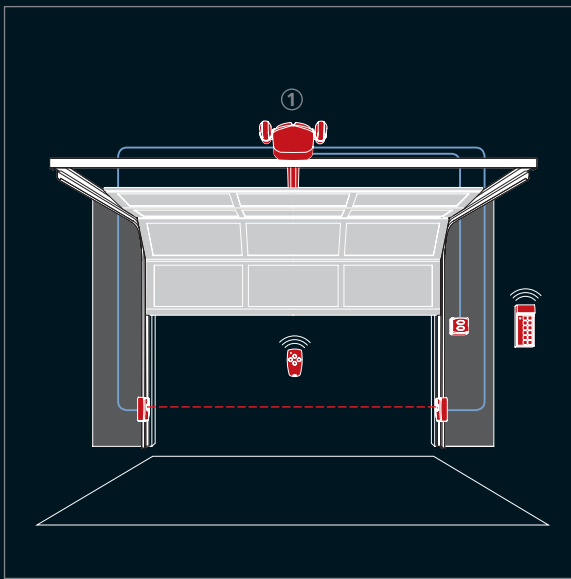

① Standardanvändning medelst näanslutning

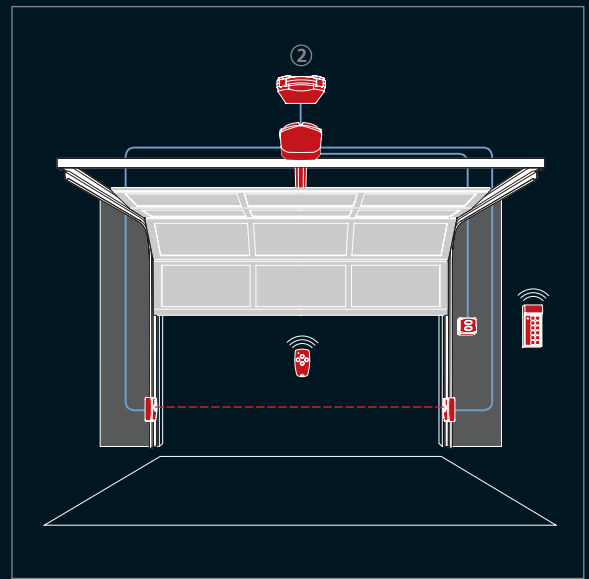

② Funktionssäkring med en Battery Backup (nödström)

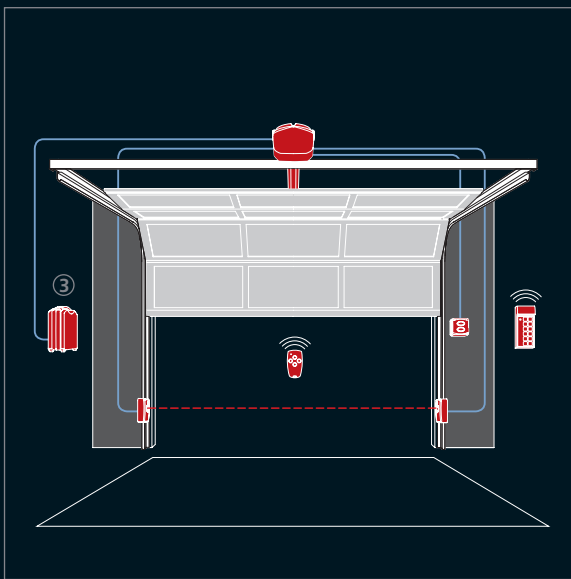

③ Batteridrift medelst en Accu-pack

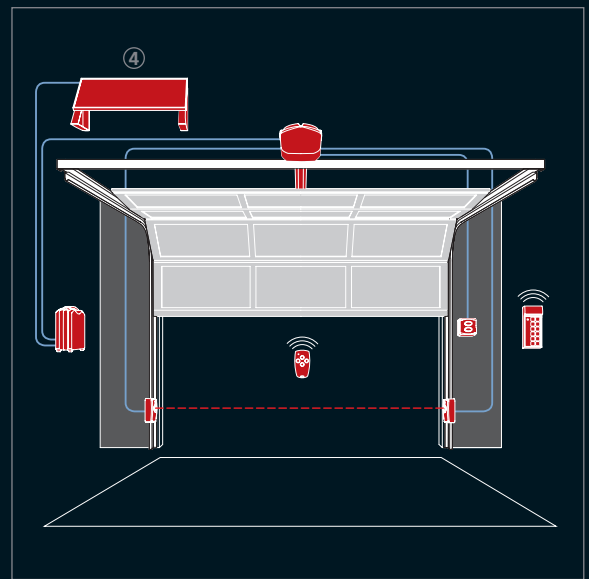

④ Strömförsörjning via en Solarpanel

## Tillbehörsprogrammet. Uppfyller individuella önskemål och krav.

I det omfattande tillbehörprogrammet finns lätt installerbara fjärrkontroller eller ledningsanslutna kontroller. Manövreringen av porten kan ske på många olika sätt såsom genom knapptryckning, användning av PIN-kod, stängningsautomatik eller genom avläsning av datachip.



### Digital 302

Mini-fjärrkontroll med 2 funktioner inkl. vägg- och solskyddshållare.



### Command 314, 414

Nyckelströmbrytare för infällt eller utanpåliggande montage.



### Digital 304

Mini-fjärrkontroll med 4 funktioner inkl. vägg- och solskyddshållare.



### Command 222

Radiokod-tangent, 4-kanalig, för manövrering med PIN-kod.



### Digital 321

Micro-fjärrkontroll med 1 funktion inkl. nyckelring.



### Command 802, 812

Läsenhet elektronisk kortläsare. För max. 30 resp. 2.000 kortanvändare.



### Digital 313

Micro-fjärrkontroll för 3 funktioner inkl. nyckelring.



### Command 613

Låsbar tryckknapp för lägena ÖPPEN-STOPP-STÄNGD.



### Digital 323

Fjärrkontroll med 3 funktioner att anslutas i cigarettändaruttag.



### Special 630

Envägs ljusråd



### Command 115

Insides monterad tryckknapp för impulsföljd ÖPPEN-STOPP-STÄNGD.



### MAX Light

Funktionslampa. Individuellt justerbar.



### Command 116

Insides monterad tryckknapp för riktningssimpuls.



### Drivskenor

Mikroprofilerade 1- och 2-delade skenor: Kuggremmar, rullkedjor, kulrep.

Drivsystem för garageportar

Drivsystem för svängportar

Drivsystem för skjutportar

Drivsystem för rulljalousier och markiser

Drivsystem för industriportar

Drivsystem för parkeringsbommar

Tillbehör

Produktservice

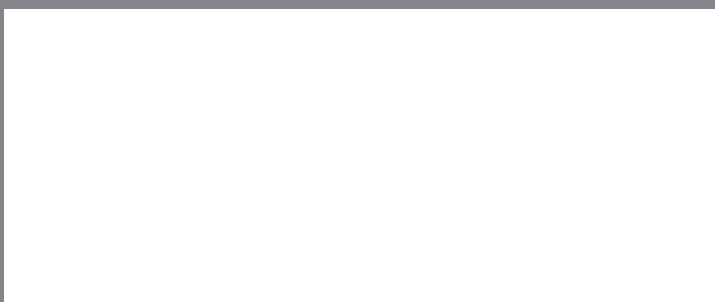

Marantec Antriebs- und Steuerungstechnik GmbH & Co. KG  
Remser Brook 11 · 33428 Marienfeld · Germany  
Tel. +49 52 47 705-0 · Fax +49 52 47 705-284

**Marantec**   
Torantriebe  automatisch am besten

[www.marantec.com](http://www.marantec.com)